

BC 745431.001

√ Ra 3,2 (√)

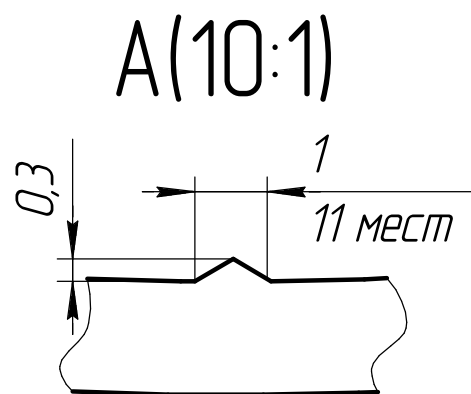
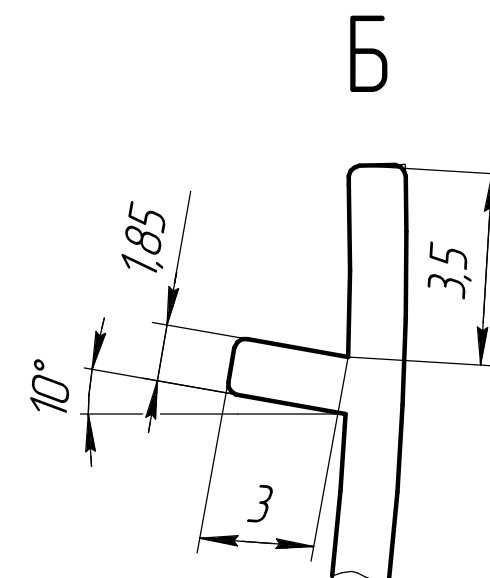
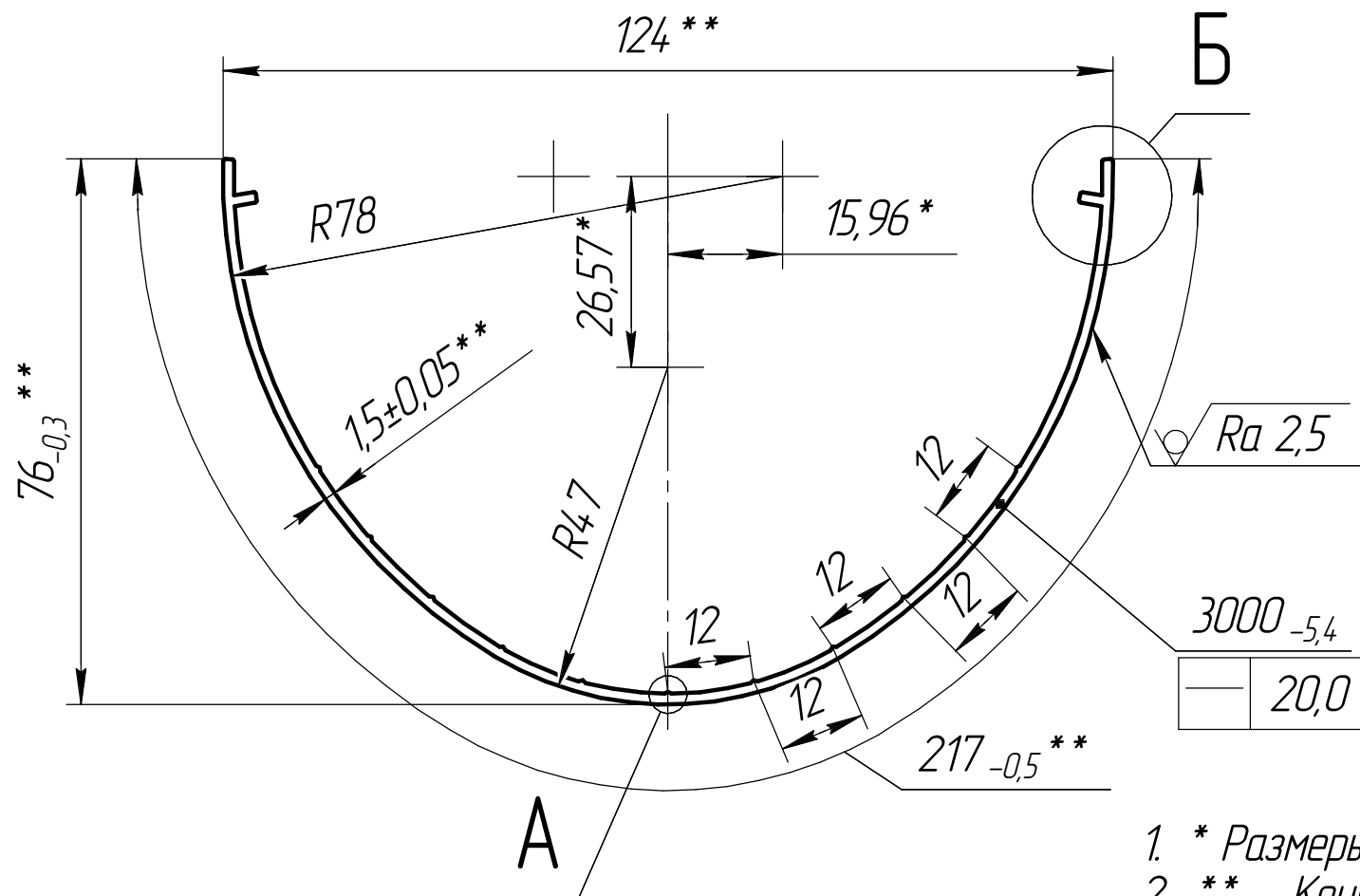

- * Размеры для справок.
- ** Контролируемые размеры. Остальные обеспечиваются инструментом.
- Неуказанные предельные отклонения размеров : $H15, h15, \pm \frac{IT15}{2}$.
- Теплостойкость DIN EN 727-1995. Контроль производить по ВИКА ЕС 335-1, вдавливанием шарика $\phi 5$ мм, $P-20H, T-75^\circ C$, выдержка-1 час.
- Холодостойкость : контроль удар $P-1000$ гр, $H-1500$ мм. после выдержки детали при температуре $-23^\circ C$ в течении 24 часа
- Остальные ТТ по ТУ 9695-001-84.223952-2010.

				BC 745431.001				
Изм.	Лист	№ док.м.	Подп.	Дата	Желоб (3 м)	Лит.	Масса	Масштаб
Разраб.	Фомин			12.03.2012			1,56	1:1
Проб.	Артаманов					Лист	Листов	1
Т.контр.								
Н.контр.					Композиция ПВХ-с-7059 М ГОСТ 14332-78			
Утв.	Полякова							

Перв. примен.

Справ. №

Подп. и дата

Изм. № дробл.

Взам. инв. №

Подп. и дата

Изм. № подл.